

SO.No.

DN	d	D	L	ACTUATOR CODE PCH-	B	m	H	H1	H2	APPROX MASS (kg)	Q' TY
80	70	127	46	08DN	392	17~21	407	269	84	14.0	
80				10DN	500	20~26	498	313		27.0	
100				08DN	392	17~21	417	279	94	15.0	
100				10DN	500	20~26	508	323		28.0	
125				10DN	500	20~26	528	343		31.0	
125	119	180	56	12DN	634	26~33	559	360	110	45.0	
150	144	209	56	12DN	634	26~33	574	375	124	46.0	

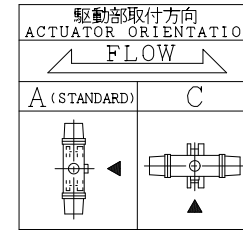

適用フランジ規格 ALLOWED FLANGES	
JIS	5K
JIS	10K

←: 空気取入口
AIR INTAKE

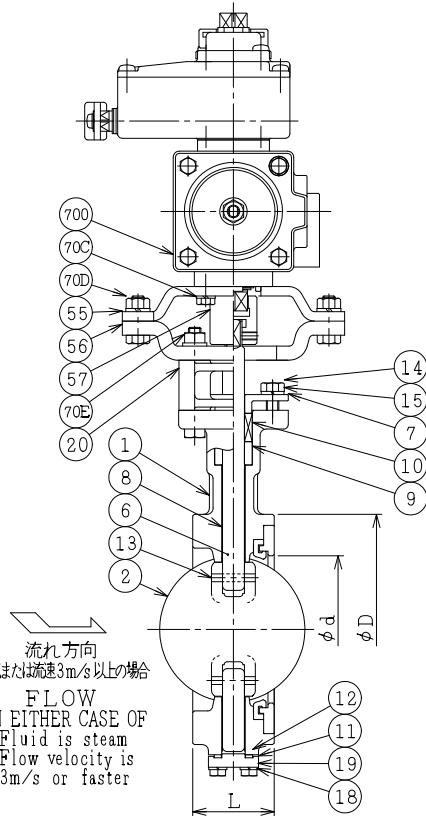
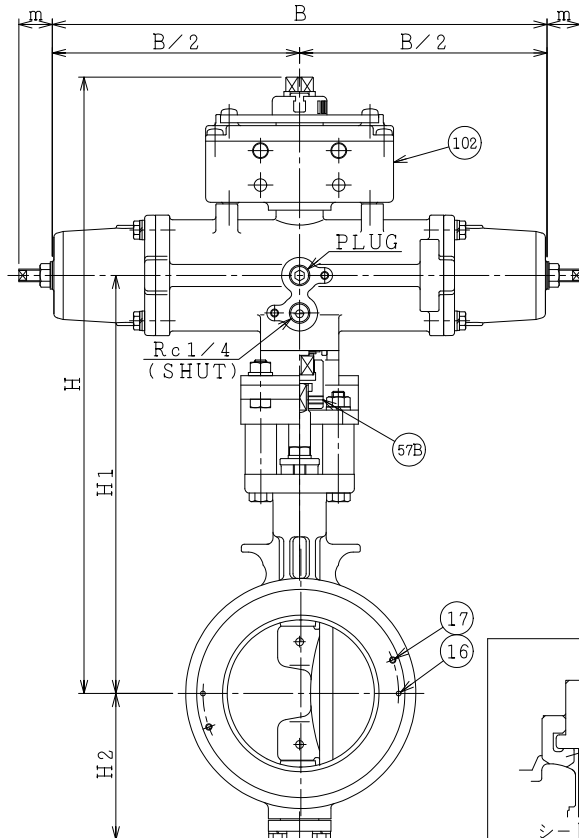
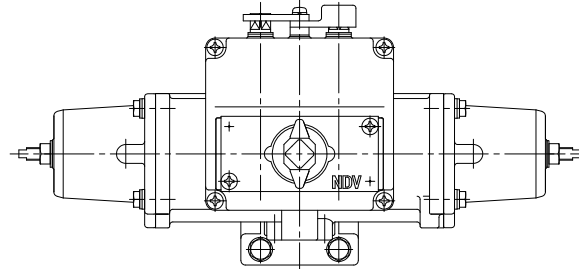

700	駆動部	ACTUATOR		1	
102	手動閉装置	MANUAL OPERATOR		1	
70E	六角ボルト・ナット	BOLT・NUT	SUS304	4 s	ばね座金付 WITH SPRING WASHER
70D	六角ボルト・ナット	BOLT・NUT	SUS304	4 s	ばね座金付 WITH SPRING WASHER
70C	六角ボルト	BOLT	SUS304	4 s	ばね座金付 WITH SPRING WASHER
57B	六角穴付止ねじ	SET SCREW	SUS304	2	
57	カップリング	COUPLING	SUS304	1	
56	ヨークB	YOKE B	FCD450 SS400	1	
55	ヨークA	YOKE A	SS400	1	
20	スペーサーヨーク	SPACER YOKE	SCS13A	2	
19	ばね座金	SPRING WASHER	SUS304	4	
18	カバーボルト	COVER BOLT	SCM435	4	メッキ処理(Plated)
17	セットスクリュー	DRAW OUT SCREW	SUS304	2	
16	セットピン	SET PIN	SUS420J2	2	
15	ばね座金	SPRING WASHER	SUS304	2	
14	グランドボルト	GLAND BOLT	SUS304	2	
13	テーパピン	TAPER PIN	SUS304	1 s	
12	底ガスケット	GASKET	Non-Asbestos	1	
11	カバー	COVER	SCS13A	1	
10	グランドパッキン	GLAND PACKING	PTFE	1 s	
9	パッキンワッシャ	PACKING WASHER	SUS304	1	
8	ブッシュ	BUSH	PTFE+ SUS316	1 s	
7	グランド	GLAND	SCS14A	1	
6	ステム	STEM	SUS304	1 s	
4	シート	SEAT	R.PTFE θ(White)	1	ガラスファイバー入 GLASS FIBER FILLED
3	セットリング	SET RING	SCS13A	1	
2	ディスク	DISC	SCS13A	1	
1	本体	BODY	SCS13A	1	
NO.	PART NAME		MATERIAL Q' TY		

ACTION 空気源消失時 開 AIR FAILURE OPEN		TITLE 空気操作式バタフライ弁 PNEUMATIC OPERATED BUTTERFLY VALVE		
APPROVED	<i>Y. Kusumoki</i>	CODE NO.	KMPCH1207-GR-80/150	
CHECKED	<i>Y. Miyazaki</i>	DRAWING NO.	FB2744-008A	
DRAWN	Y. KUSUNOKI	REV.	1	
DATE	2016. 7.28			

NDV NIPPON DAIYA VALVE CO., LTD.
TOKYO JAPAN

REV NO. 1
DATE 2016. 7.28

REV 0
DATE 2013. 5.11
DRAWN S. KITAGAWA