

SO.No.

DN	d	L	L1	W	JIS 10KRF							ACTUATOR CODE PO-	B	m	H	H1	APPROX. MASS (kg)	Q' TY
					D	C	n	h	t	g	f							
15	13	108	45	72	95	70	4	15	12	51	1	04DN	212	10~13	325	268	4.2	
15												05DN	268	13~16	338	274	5.1	
20	19	117	50	78	100	75	4	15	14	56	1	05DN	268	13~16	342	278	5.9	
20												06DN	314	15~18	358	286	7.4	
25	25	127	51	96	125	90	4	19	14	67	1	06DN	314	15~18	372	300	9.3	
40	38	165	70.5	124	140	105	4	19	16	81	2	08DN	392	17~21	411	330	17.1	
50	51	178	80.5	146	155	120	4	19	16	96	2	08DN	392	17~21	419	338	18.8	
50												10DN	500	20~26	467	363	27.8	
65	64	190	87	168	175	140	4	19	18	116	2	10DN	500	20~26	495	391	35.5	
65												12DN	634	26~33	526	408	47.5	
80	76	203	97	194	185	150	8	19	18	126	2	10DN	500	20~26	505	401	38.6	
80												12DN	634	26~33	536	418	50.6	
100	102	229	116	233	210	175	8	19	18	151	2	12DN	634	26~33	570	452	63.0	

NOTE  
 DN50以下のボルト穴(h)は鋳造しとなります。  
 The finishing for bolt holes (h) of DN50 or smaller is steel casting unmachined.

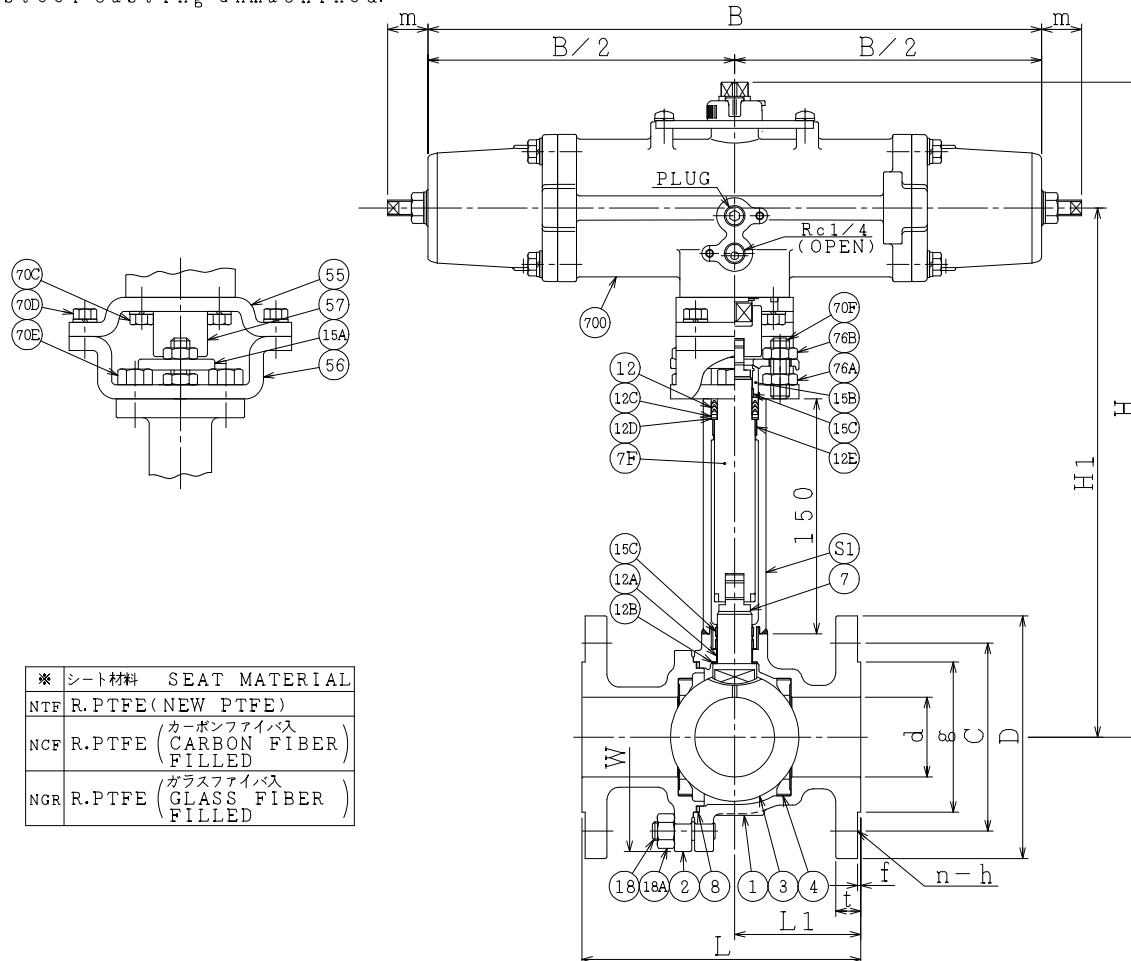

※	シート材料	SEAT MATERIAL
NTF	R.PTFE (NEW PTFE)	
NCF	R.PTFE (カーボンファイバースFilled)	CARBON FIBER FILLED
NGR	R.PTFE (ガラスファイバースFilled)	GLASS FIBER FILLED

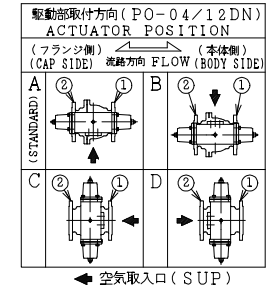

NOTE  
 (\*1) NEW PTFE

700	駆動部	ACTUATOR		1	
76B	六角ナット	NUT	SUS304	2	
76A	六角ナット	NUT	SUS304	2	
70F	長ねじボルト	STUD BOLT	SUS304	2	
70E	六角ボルト	BOLT	SUS304	2	
70D	六角ボルト	BOLT	SUS304	4	
70C	六角ボルト	BOLT	SUS304	4	
57	カップリング	COUPLING	SUS	1	
56	ヨーク B	YOKE B	SS400	1	
55	ヨーク A	YOKE A	SS400	1	
18A	ナット	NUT	SUS303	4~8	
18	植込みボルト	STUD BOLT	SUS304	4~8	
15C	ステム軸受	BEARING	NTF(*1)	3	DN15~25:2
15B	パッキン押え輪	GLAND	SUS304	1	
15A	パッキン押え	GLAND FLANGE	SCS13A	1	
12E	軸受	BEARING	NTF	1	(*1)
12D	スラスト座金	THRUST WASHER	NTF	1	(*1)
12C	座金	WASHER	SUS316	1	
12B	スラスト座金	THRUST WASHER	NTF	1	(*1)
12A	軸受	BEARING	NTF	1	(*1)
12	パッキン	PACKING	NTF	1S	(*1)
8	ガスケット	GASKET	NTF	1	(*1)
7F	延伸ロッド	ROD	SUS304	1	
7	ステム	STEM	SUS304	1	
4	シート	SEAT	*	2	
3	ボール	BALL	SUS304 or SCS13A	1	
2	フランジ	CAP	SCS13A	1	
S1	延伸グランド	STUFFING BOX	SCS13A	1	
1	本体	BODY	SCS13A	1	

NO.	PART NAME	MATERIAL	Q'TY	REMARKS
ACTION 空気消失時 閉		TITLE 空気操作式ボール弁		
AIR FAILURE CLOSE		PNEUMATIC OPERATED BALL VALVE (J10K)		
APPROVED	Y. Kusumoki	CODE NO.	FEXPO1107NB- * -15/100	
CHECKED	Y. Miyagaki	DRAWING NO.	FB2713-001A	
DRAWN	S. KITAGAWA	REV.	1	
DATE	2021. 2.20			

NDV NIPPON DAIYA VALVE CO., LTD.  
 TOKYO JAPAN

REV 0 2012.12.18 DRAWN S. KITAGAWA  
 REV NO. 1 2021. 2.20 DATE