

SO.No.

DN	d	L	L1	D	C	n	h	t	g	f	W	ACTUATOR CODE NO.	B1	B2	W1	W2	F	H1	H	APPROX. MASS (kg)	Q' TY
200	203	457	210	330	290	12	23	22	262	22	14	50082	100	148	153	379	75	271	377	139	
250	250	533	266.5	400	355	12	25	24	324	22	14	63109	130	184	195	455	96	345	464	245	
300	300	610	305	445	400	16	25	24	368	32	14	63109	130	184	195	455	96	422	541	350	
350	335	686	343	490	445	16	25	26	413	33	15	63138	160	202	225	513	114	447	566	545	

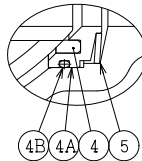
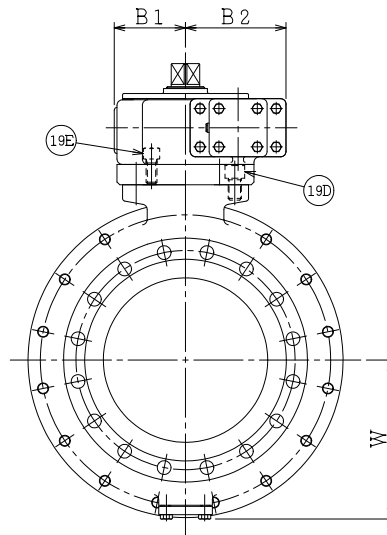
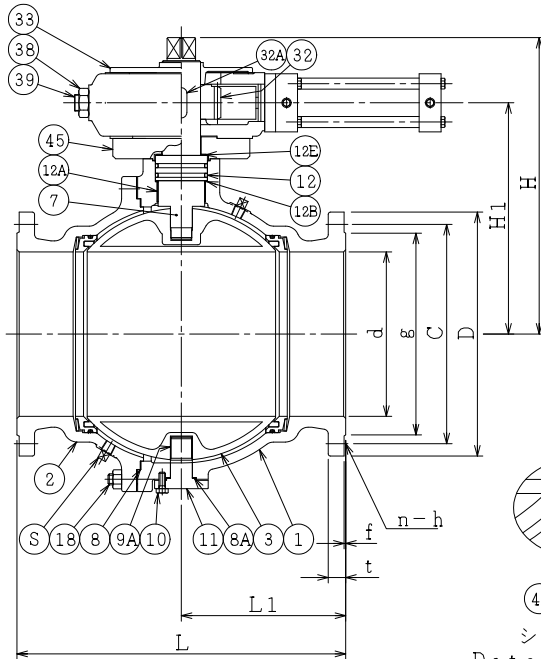
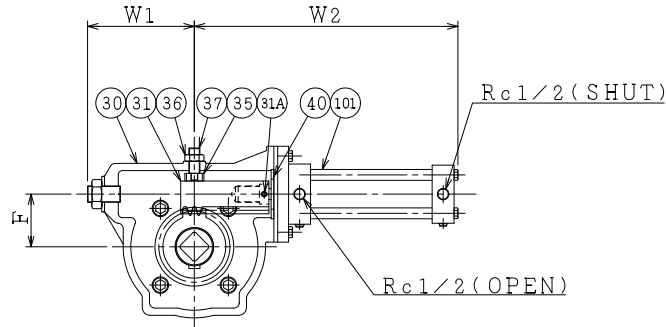

シート部詳細
Detail of Seat

NOTE

- (*1) 硬質クロームメッキ (Hard chrome plated)
- (*2) 亜鉛メッキ (Zn plated)
- (*3) カーボンファイバ入 (Carbon fiber filled)

S	プラグ	PLUG	SS400	2	Rc 1/2 (PN20%)
101	駆動部	ACTUATOR		1S	
45	デイスタンス	DISTANCE	SS400	1	DN250~350
40	スペーサ	SPACER	SS400	1	
39	ストップ	TRAVEL STOP	S45C	1	
38	ナット	NUT	SS400	1	
37	ガイドボルト	GUIDE BOLT	S45C	1	
36	ナット	NUT	SS400	1	
35	ラックガイド	RACK GUIDE	C3604	1	
33	カバー	COVER	FCD450	1	
32A	キー	KEY	S45C	1	
32	ピニオン	PINION	S45C	1	
31A	六角穴付止めねじ	SET SCREW	S45C	1	
31	ラック	RACK	S45C	1	
30	ブラケット	BRACKET	FCD450	1	
19E	六角穴付ボルト	CAP SCREW	S45C	4	DN250~350
19D	六角穴付ボルト	CAP SCREW	S45C	4	
18	ナット	NUT	SS400	12~20	
	植込みボルト	STUD BOLT	SS400	12~20	
12E	スラスト座金	THRUST WASHER	PTFE	1	
12B	スラスト座金	THRUST WASHER	PTFE	1	
12A	軸受	BEARING	SUS316 +PTFE(*3)	1	DN200: PTFE
12	Oリング	O-RING	NBR	2	DN200, 250: 1
11	トラニオン	LOWER STEM	SUS403	1	
10	六角ボルト	BOLT	SS400	4	
9A	トラニオン軸受	BEARING	SUS316 +PTFE(*3)	1	
8A	ガスケット	GASKET	PTFE	1	
8	ガスケット	GASKET	PTFE	1	
7	ステム	STEM	SUS403	1	
5	シートばね	SPRING	SUS329J4L	2	
4B	Oリング	O-RING	NBR	2	
4A	シートリテーナ	SEAT RETAINER	SS400	2	(*2)
4	シート	SEAT	PTFE(*3)	2	
3	ボール	BALL	SCS13	1	(*1)
2	フランジ	BODY CONNECTOR	SCPH2	1	
1	本体	BODY	SCPH2	1	
NO.	PART NAME	MATERIAL	Q' TY	REMARKS	

ACTION 加圧開, 加圧閉		TITLE 油圧操作式ボール弁	
DOUBLE ACTING		HYDRAULIC OPERATED BALL VALVE (J10KRF)	
APPROVED	<i>Y. Miyazaki</i>	CODE NO.	EKTON1105N-CFRS-200/350
CHECKED	<i>H. Kato</i>	DRAWING NO.	FB2667-003A
DRAWN	Y. ITO	REV.	3
DATE	2018. 8.23		

NDV NIPPON DAIYA VALVE CO., LTD.
TOKYO JAPAN

REV. 0
DATE '99.11.05
DRAWN H. TANAKA
REV. NO. 1
DATE '05.10.17
REV. NO. 2
DATE '06. 5. 1
REV. NO. 3
DATE '18. 8.23