

SO.No.

JIS 10KRF							
DN	D	C	n	h	t	g	f
125	250	210	8	23	20	182	2
150	280	240	8	23	22	212	2
200	330	290	12	23	22	262	2

DN	d	L	L1	W	H	E	APPROX. MASS (kg)	Q'TY
125	127	356	148	281	260	1000	47.0	
150	152	394	173	321	280	1000	62.0	
200	203	457	207	399	350	1600	99.0	

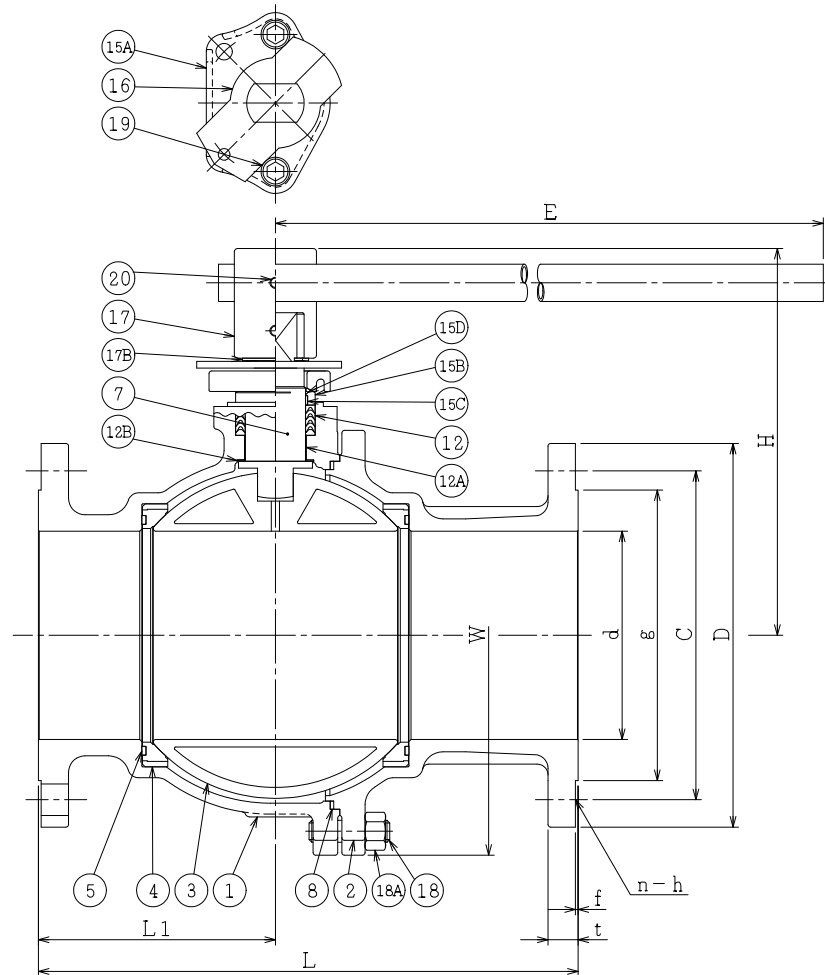

NOTE

- (*1) FIBER REINFORCED GRAPHITE
- (*2) NEW PTFE

20	六角穴付き止ねじ	SET SCREW	SUS304	2	
19	六角穴付きボルト	CAP SCREW	SUS304	2	
18A	ナット	NUT	SUS303	8~12	
18	植込みボルト	STUD BOLT	SUS304	8~12	
17B	止め輪	RETAINING RING	SUS304	1	
17	ハンドル	HANDLE	SCPH2 +STPT370	1S	
16	ストッパ	TRAVEL STOP	SUS304	1	
15D	ワイヤースプリング	WIRE SPRING	SUS304	1	
15C	ステム軸受	BEARING	NTF	1	(*2)
15B	パッキン押え輪	GLAND	SUS304	1	
15A	パッキン押え	GLAND FLANGE	SCS13A	1	
12B	スラスト座金	THRUST WASHER	NTF	1	(*2)
12A	軸受	BEARING	NTF	1	(*2)
12	パッキン	PACKING	NTF	1S	(*2)
8	ガスケット	GASKET	GRAPHITE	1	(*1)
7	ステム	STEM	SUS316	1	
5	シートガスケット	GASKET	GRAPHITE	1	(*1)
4	シート	SEAT	CARBON +SUS316	2	
3	ボール	BALL	SUS316	1	
2	フランジ	CAP	SCS14A	1	
1	本体	BODY	SCS14A	1	

NO.	PART NAME	MATERIAL	Q'TY	REMARKS
ACTION		TITLE 手動操作式ボール弁 MANUAL OPERATED BALL VALVE (J10K)		
APPROVED	<i>Y. Kusunoki</i>	CODE NO.	F112NB-CB-125/200	
CHECKED	<i>Y. Mitsuhashi</i>	DRAWING NO.	FB0594-008A	
DRAWN	Y. KUSUNOKI	REV.	2	
DATE	2015. 4. 2			

NDV NIPPON DAIYA VALVE CO., LTD.
TOKYO JAPAN

REV NO. 1 DATE 05.10.5 2015. 4. 2
REV 0 DATE 05. 1. 28 DRAWN M.SUZUKI